

全电动多功能油桶翻转车/
全电动多功能油桶翻转车 (宽腿版)
MULTI DRUM TURNER
SELFMDT & SELFSMDT



全电动堆高车配上多功能油桶翻转 ——更灵活的油桶搬运方式

高灵活性和高效率——多功能油桶翻转车可以在水平或垂直位置处理多种类型的油桶或油桶类物体，适用于不同的材料和尺寸。

全电动型号的产品，不仅其抱夹的旋转、打开和关闭是电动的；而且其行进以及升降也都是电动的。

多功能油桶翻转车有一套专门设计的灵活的抱夹，可以根据油桶的类型和直径进行调整。在不借助任何工具的情况下，抱夹可以轻松调整以适应大大小小的油桶或类似物体。

注重安全——灵活的抱夹、锁定板和顶部锁止功能，对油桶进行三重固定。

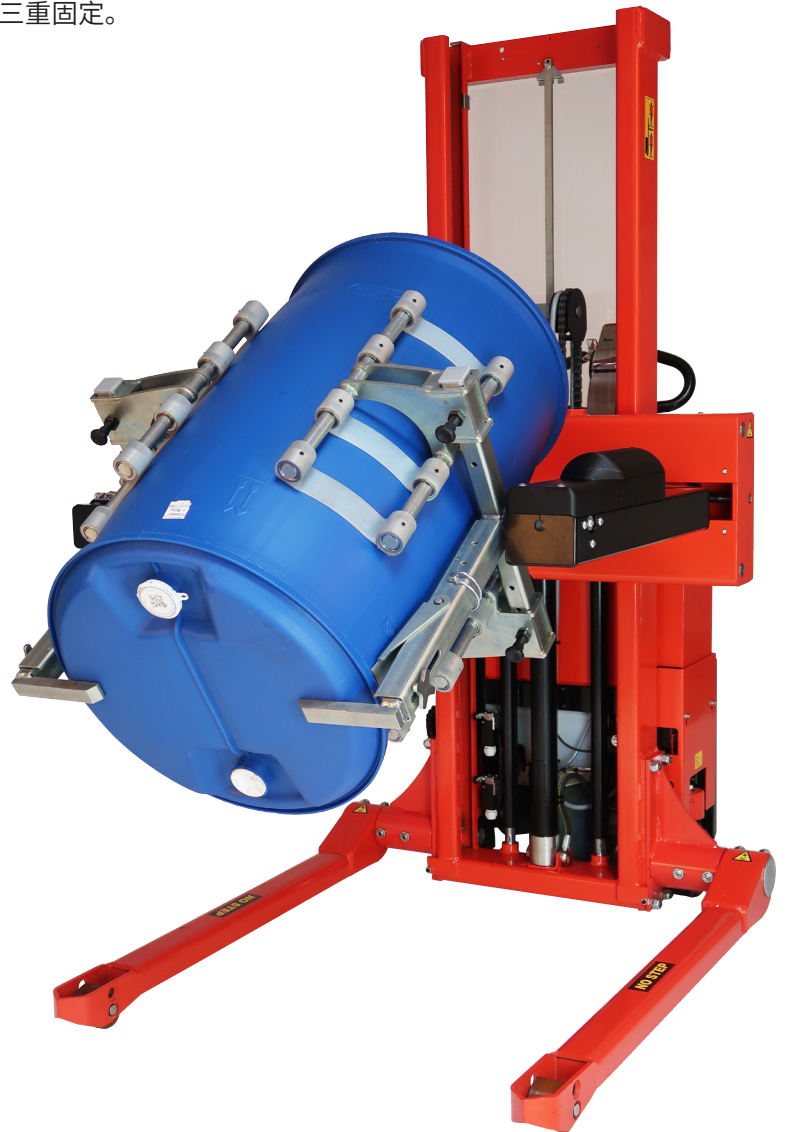
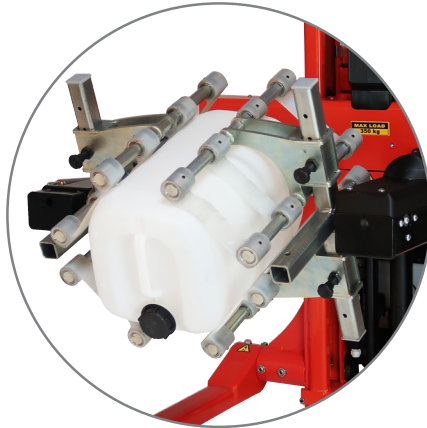
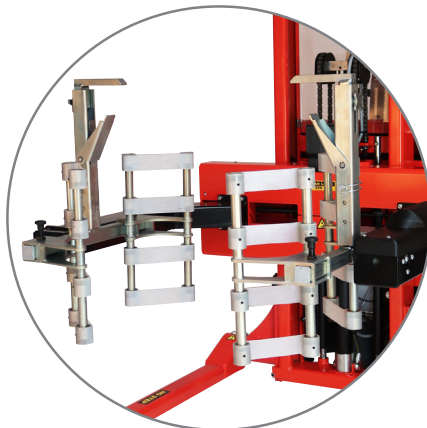

全电动多功能油桶翻转车/ 全电动多功能油桶翻转车(宽腿版) MULTI DRUM TURNER SELFMDT & SELFSDMT



技术规格

电动行走, 电动旋转,
抱夹电动打开/关闭

- 可处理 $\varnothing 300$ 至 $\varnothing 600$ 的钢铁桶和塑料桶
- 宽腿模式可在处理最大油桶时提高稳定性
- 可设置抱夹停止位置, 以适应特殊油桶直径, 并防止夹损油桶。



钢铁的、塑料的、小型的、矮的、高的、方的、圆的——各种类型的油桶都不是问题!



触控屏具有日志功能, 可设置多点暂停、翻转角度、转速、翻转等, 亦可显示错误信息。



可遥控操作: 旋转、起升、下降、夹紧。

产品 (单位: mm)	SELFMDT	SELFMDT	SELFSDMT	SELFSDMT
额定载荷 (kg)	350	350	350	350
油桶直径	$\varnothing 300$ 至 $\varnothing 600$			
抬升高度	h_3 1800	2100	1800	2100
翻转功能	360°		360°	
总高	h_1 1930	2240	1930	2240
总宽	b_1 1000		$166 + b_4$	
最小抱夹总宽	b_{1-1} 800		800	
最大抱夹总宽	b_{1-2} 1400		1400	
长度不包括抱夹挂架	l_2 605		605	
总长	l_1 1830		1830	
降低后高度	h_{13} 400		400	
腿间宽	b_4 316	316	850 - 942, 942 - 1124, 1124 - 1306, 1240-1422	
前悬距	l_x 1100		1100	
轮子转向角	210°		210°	
驱动电机	1,2 kW 24 V 电子控制可变速速度			
满载/空载行驶速度	抬升高度低于: 5/6 km/h, 抬升高度超过 3/4 km/h			
液压泵电机	1,2 kW 24 V			
满载/空载抬升速度	0,07/0,12 m/s			
满载/空载下降速度	0,12/0,07 m/s			
重量 (kg) (不含电池)	500	508	540	548

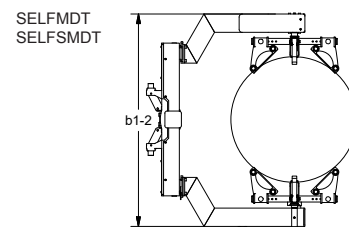
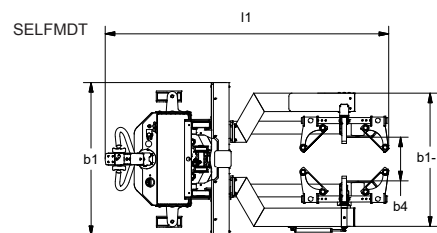
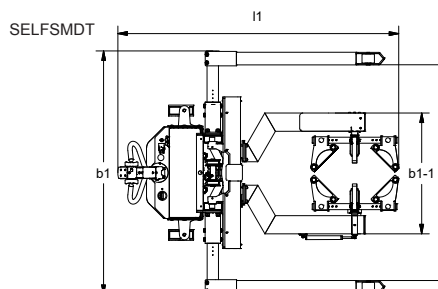
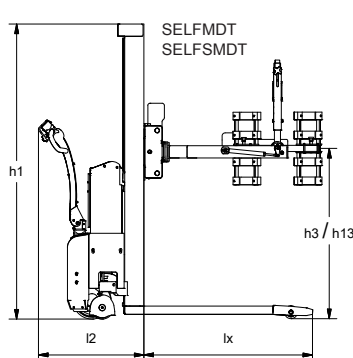

我们还提供定制方案。
欢迎来电咨询或者登陆我们的官网www.logitrans.com了解更多信息。