

## Kranarm - lyft och förflyttning med krok

Hög flexibilitet och effektivitet. Med kranarmen lyfts och transporteras tunga detaljer som t.ex. verktyg och maskindelar lätt.

Kranarmen har Quick-shift och kan snabbt och enkelt monteras på alla Logiflex modeller med variabel gaffelkonsoll. Den kan lätt bytas ut mot någon av våra gaffeltyper.

Ett stort program av annan extrautrustning säkrar ett optimalt utnyttjande av Logiflex. T.ex. kan pik-bom, plattform, fat- och rullvändare monteras på en och samma Logiflex.

Hög kvalitet genom utvecklade testmetoder och ett nära samarbete med experter inom både säkerhet och hälsovård.



## Tekniska specifikationer

Kranarmen är konstruerad för att hantera verktyg och maskindelar.

Kranarmen är utrustad med en krokförsedd lyftkätting. Den har Quick-shift och kan snabbt och enkelt monteras på alla Logiflex modeller med variabel gaffelkonsoll.

Lyftkättingens längd är justerbar och kan enkelt justeras utan hjälp av verktyg.

Max. kapacitet 500 kg.

En kraftig konstruktion säkrar en lång livslängd och låga underhållskostnader.



Kranarmen är konstruerad för att hantera verktyg och maskindelar.



Kranarmen hos en underleverantör till tågindustrin.



Quick-shift gör det enkelt att byta ut kranarmen mot någon annan extrautrustning eller gafflar.



Lyft- och sänkfunktionen på de elektriska Logiflex modellerna kan betjänas med ett fjärrmanöverdon (extrautrustning).



Övrig extrautrustning: Bl.a. pikbom, plattform, rull- och fatvändare

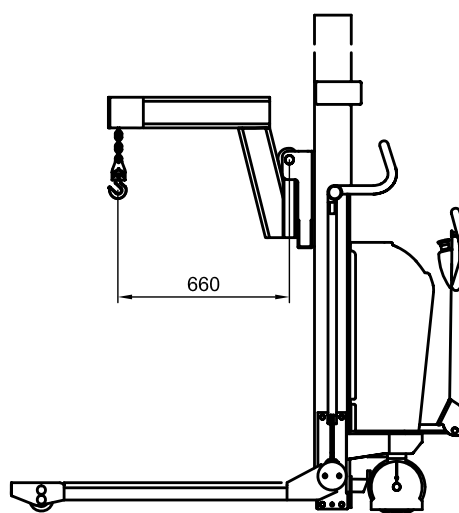

Lyftkättingens längd kan enkelt justeras utan hjälp av verktyg.



Avsedd för Logiflex med variabel gaffelkonsoll.



Rullar av bandstål lyfts in i en stansmaskin.

*Vi erbjuder också kundanpassade lösningar.  
Fråga efter mer information eller besök [www.logitrans.com](http://www.logitrans.com)*